



**2** Ajustement du temps de nettoyage  
Cleaning Time Adjustment  
Einstellung der Reinigungszeit  
Ajuste del tiempo de limpieza  
Regolazione tempo di pulizia  
Ajuste de tempo de limpeza  
Instelling reinigingstijd  
Nastavení doby čištění  
Úprava doby čistenia  
Tisztítási idő beállítása  
Inställning av rengöringstid  
Regulacja czasu czyszczenia  
Настройка времени очистки  
Ρύθμιση χρόνου καθαρισμού  
Temizlik Zamanı Ayarlama



-- Peu intensif -- Målo intenzívne  
-- Low Intensity -- Alacsony intenzitás  
-- Geringe Intensität -- Låg intensitet  
-- Baja intensidad -- Z niską intensywnością  
-- Intensità bassa -- Χαμηλή ένταση  
-- Intensidade baixa -- Неинтенсивно  
-- Lage intensiteit -- Düşük Yoğunluk  
-- Nizká intenzita



-- Intensif -- Intenzívni  
-- Intensive -- Intenzívne  
-- Intensiv -- Intenziv  
-- Intensivo -- Intenziv  
-- Intensivo -- Z wysoką intensywnością  
-- Intensivo -- Ευτατικά  
-- Intensief -- Интенсивно  
-- Yoğun



+/- 0.5 h

**3** Forme de la piscine  
Pool Shape  
Pool-Form  
Forma de la piscina  
Forma piscina  
Formato da piscina  
Zwembadvorm  
Tvar bazénu  
Tvar bazéna  
Medence formája  
Poolform  
Kształt basenu  
Φορμα бассейна  
Σχήμα πισίνας  
Havuz Şekli



-- Rectangulaire à fond plat  
-- Flat Bottomed Rectangular  
-- Flacher Boden, Rechteckig  
-- Fondo plano rectangular  
-- Piatta ovale rettangolare  
-- Fundo plano e retangular  
-- Vlakke bodem, rechthoekig  
-- Pravoúhlý s plochým dnem  
-- Síma aljzat Négyszögletes  
-- Hladký pravouhlý substráty  
-- Flatbottomed rectangular  
-- Prostokątny z płaskim dnem  
-- Орвоγώνια με επίπεδο πυθμένα  
-- Прямоугольный с плоским дном  
-- Düz Tabanlı Dikdörtgen



-- Autres formes, autres fonds  
-- Other Shapes, Other Bottoms  
-- Sonstige Formen, Sonstige Böden  
-- Otras formas, otros fondos  
-- Altre forme, altre basi  
-- Outros formatos, outros fundos  
-- Andere vormen, Andere bodems  
-- Jiné tvary, jiné dna  
-- Iné tvary, iné dna  
-- Egyéb forma, Egyéb aljzat  
-- Inne kształty, inne rodzaje dna  
-- Andra former, andra bottnar  
-- Άλλα σχήματα, άλλοι τύποι πυθμένα  
-- Другие формы, другие варианты dna  
-- Diğer Şekiller, Diğer Tabanlar

**4** > Démarrez le nettoyage  
> Start cleaning  
> Reinigungszyklus starten  
> Comenzar a limpiar  
> Avvio pulizia

> Iniciar limpeza  
> Reiniging starten  
> Zahajte čištění  
> Spustite čistenie  
> Tisztítás megkezdése

> Starta rengöringen  
> Rozpocząć czyszczenie  
> Ξεκινήστε τον καθαρισμό  
> Запуск  
> Temizlemeye başlayın

**5** > Paramétrer la programmation  
> Set Programming  
> Programmierung  
> Configurar programación  
> Impostare programmazione

> Definir programação  
> Set programming  
> Nastavit programování  
> Nastavte parametre programu  
> Programozás beállítása

> Programera  
> Ustawić parametry programu  
> Ρύθμιση προγραμματισμού  
> Настройте параметры программы  
> Programlama

**1** Durée  
Time  
Zeit  
Tiempo  
Tempo  
Tijid  
Doba  
Čas  
Idő  
Tid  
Czas  
Ωρα  
Продолжительность  
Zaman

**1** **2** **3**

Cycle  
Cycle  
Zyklus  
Ciclo  
Ciclo  
Ciclo  
Cyclus  
Cyklus  
Cyklus  
Ciklus  
Cykel  
Cykl  
Κύκλος  
Цикл  
Program

**6** > Retirer le nettoyeur de la piscine  
> Remove the cleaner from pool  
> Aus dem Pool nehmen  
> Retire el limpiador de la piscina  
> Togliere il robot pulitore dalla piscina  
> Retirar o robot de limpeza da piscina  
> Haal de reiniger uit het zwembad  
> Vyjmúť robotu z bazénu

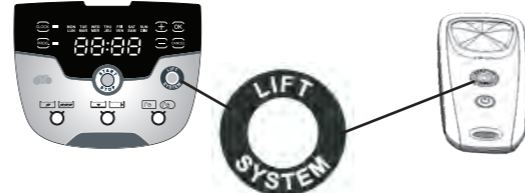

> Maintenir enfoncé, OU  
> Press and Hold, OR  
> Drücken und Halten ODER  
> Apretar y mantener O  
> Premere e tenere premuto O  
> Premir sem soltar OU  
> Drukken en vasthouden OF  
> Stisknēte a držte NEBO  
> Stlače a pridržte ALEBO  
> Nyomja meg és tartsa nyomva VAGY  
> Tryck och håll ELLER  
> Przytrzymać przycisk wciśnięty LUB  
> Πατήστε παρατεταμένα ή  
> Удерживайте погруженным Или  
> Basılı Tutun VEYA

> Appuyer rapidement  
> Press Quickly  
> Kurz Drücken  
> Apertar rápidamente  
> Premere velocemente  
> Premir rapidamente  
> Snel drukken  
> Krátce stisknēte  
> Rýchlo stlače  
> Nyomja meg gyorsan  
> Tryck snabbt  
> Wcisnąć krótko  
> Πατήστε σύντομα  
> Быстро нажмите  
> Hızlıca Basın

> Čistič vyberte z bazéna  
> Eltávolítás a medencéből  
> Lyft ur från poolen  
> Wyjąć urządzenie czyszczące z basenu.  
> Βγάλτε το ρομπότ καθαρισμού από την πισίνα  
> Извлеките очиститель из бассейна  
> Havuzdan çıkarın



> Avant > Forward > Vorwärts > Hacia delante > Avanti > Frente > Voorwaarts > Vpřed > Dopredu > Előre > Framåt > Przód > Εμπρός > Мπροστά > İleri  
> Arrière > Back > Rückwärts > Hacia trás > Dietro > Trás > Achterwaarts > Vзад > Dozadu > Hátra > Bakát > Tył > Πίσω > Назад > Geri  
> Gauche > Left > Links > Hacia la izquierda > Sinistra > Esquerda > Vlinks > Vpravo > Doleva > Balra > Vänster > Lewo > Αριστερά > Влево > Sol  
> Droite > Right > Rechts > Hacia la derecha > Destra > Direita > Rechts > Doprava > Doleva > Vpravo > Höger > Prawo > Δεξιά > Вправо > Sağ  
> Arrêt > Stop > Stopp > Parada > Arresto > Parar > Stop > Zastavit > Zastavit > Leállítás > Stopp > Wyłączenie > Διακοπή > Остановить > Durdur

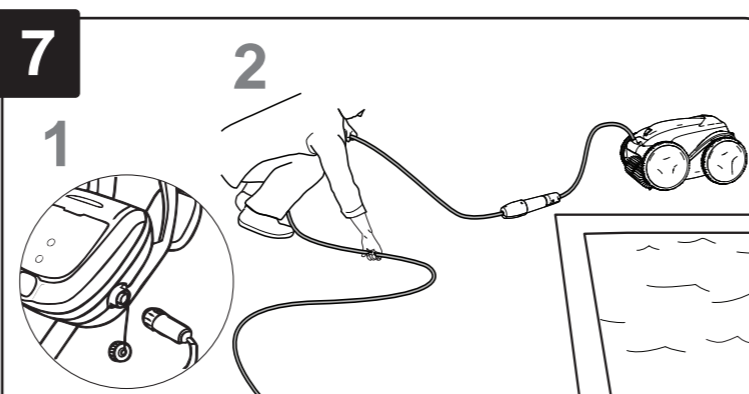
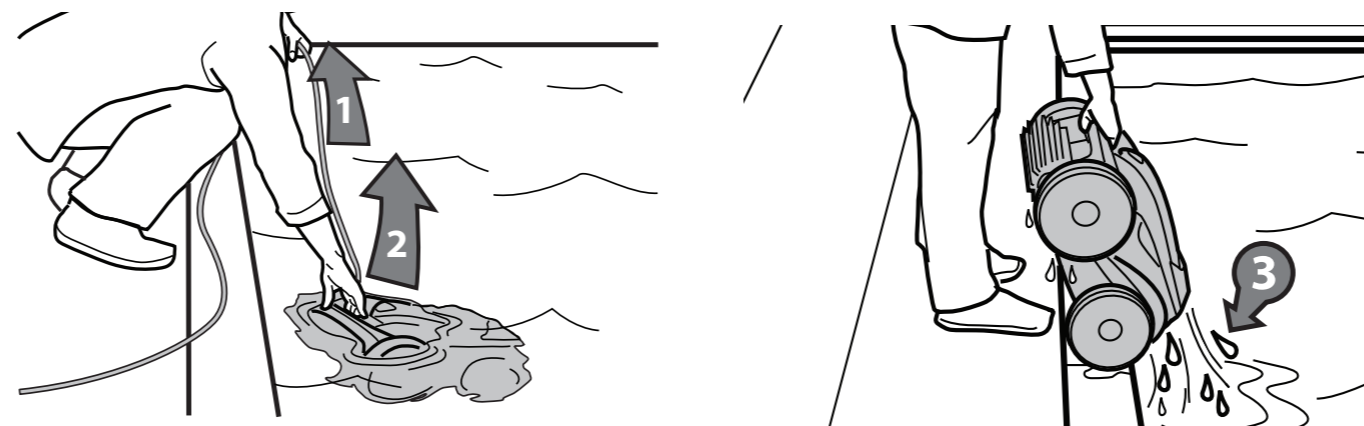

**Zodiac Pool Care Europe**  
PA du Chêne, 2 rue Edison, 69500 Bron FRANCE  
www.zodiac-poolcare.fr  
consommateur.zpsc@zodiac.com

**Zodiac Pool Deutschland GmbH**  
Bauhofstrasse 18D 63762 Großostheim DEUTSCHLAND  
+49 (0)6026 97 95-0 www.zodiac-poolcare.de

**Zodiac Pool Systems Italia s.r.l.**  
Via Mazzini 28/Z 46043 Castiglione delle Stiviere ITALIA  
+39 (0)376 86 16 11 www.zodiac-poolcare.it

**Zodiac Pool Iberica s.l.u.**  
Mollet, 15 (Pol. Ind. Palou Nord), 08401  
Granollers ESPANA  
+34 (0) 902 10 30 95 www.zodiac-poolcare.es

**Zodiac Pool Care Portugal**  
Rua Latino Coelho nº87 1050-134 Lisboa PORTUGAL  
+351 707 502 144 www.zodiac-poolcare.pt

ZODIAC® is a registered trademark of Zodiac International, S.A.S.U., used under license.  
All other trademarks referenced are the property of their respective owners.  
©2017 Zodiac Pool Systems, Inc. H0532100 RevC



**Guide de Démarrage Rapide**  
**Quick Start Guide**  
**Kurz- oder Schnellstartanleitung**  
**Guía Rápida de Puesta en Marcha**  
**Guida di avvio rapida**  
**Guia de Início Rápido**  
**Snelstartgids**  
**Návod k použití**  
**Stručná příručka**  
**Gyors használati útmutató**  
**Snabbstartsguide**  
**Przewodnik Szybkiego Uruchamiania**  
**Οδηγός γρήγορης έναρξης**  
**Краткое руководство пользователя**  
**Hızlı Başlangıç Kılavuzu**

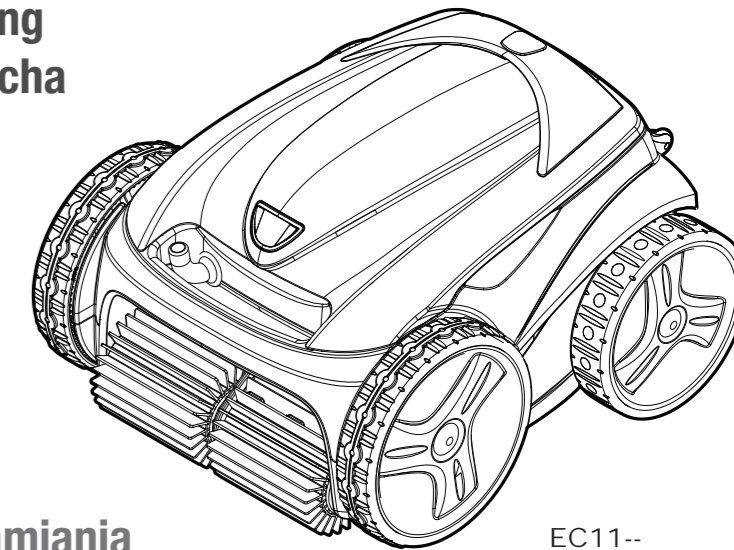

EC11--

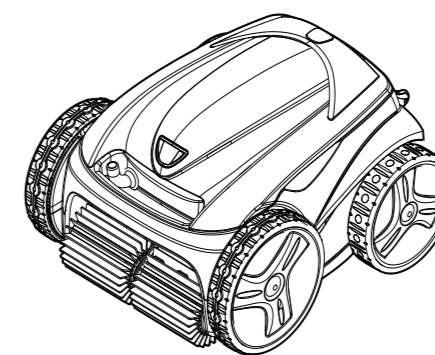

\*  
en option  
option  
fakultativ  
opcional  
opzionale  
como opção  
facultatief  
voliteľná instalace  
voliteľný doplnok  
választási lehetőség  
som tillval  
wyposażenie opcjonalne  
προαιρετικά  
Дополнительно  
Seçenek

